

Jornada tècnica

NOVES DIRECTIVES D'HOMOLOGACIONS I MAQUINÀRIA

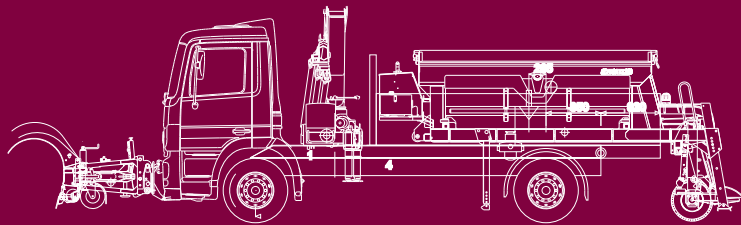

"Nous reptes per als fabricants i carrossers
en l' adaptació a la UE"

Data: 17 de febrer de 2010

Hora: 10.00 h.

Lloc: Auditori de Barcelona Activa
C/ de la Llacuna, 162-164
08018 Barcelona



Barcelona
17 de febrer de 2010

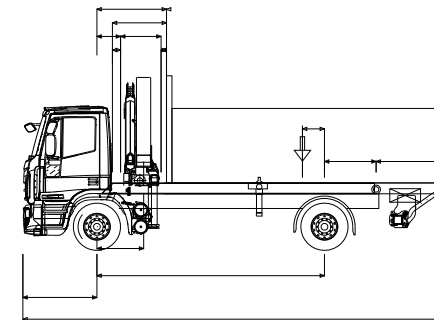

Amb la col·laboració de:



PROGRAMA

10.00 h

Obertura

Sr. Albert Roig
Subdirector general de Seguretat Industrial
Departament d'Innovació, Universitats i Empresa
Generalitat de Catalunya

10.20 h

Sr. Jordi Fons Aznar
Enginyer tècnic industrial. President d' AECAT

"Com puc adaptar la meua empresa al nou marc legal i seguir produint amb competitivitat."

11.20 h

Sr. Jordi Carbonell
Subdirector general de Política Industrial
Departament d'Innovació, Universitats i Empresa
Generalitat de Catalunya

"Ajuts a les PIMES des de la Secretaria d'Indústria i Empresa"

11.40 h - 12.30 h

Torn obert de paraules i clausura

OBJECTIUS

Les directives 2007/46/CE i 2006/42/CE plantegen nous reptes i canvis transcendentals en el funcionament de les empreses del sector de la fabricació de carrosseries de vehicles.

La Directiva marc 2007/46/CE estableix l'obligació d'obtenir una "homologació de tipus" per a la carrosseria inicial d'un vehicle.

La Directiva 2006/42/CE estableix un control dels equips instal·lats en els vehicles.

Per obtenir una homologació s'ha de garantir el procediment de la conformitat de la producció amb l'objectiu de justificar que tots els vehicles fabricats són conformes amb els Actes Reglamentaris dels quals és titular el carrosser.

El Ministeri d'Indústria, Turisme i Comerç és l'autoritat competent encarregada de verificar el procediment de la conformitat de la producció.

És molt important que les empreses afectades disposin de tota la informació i eines necessàries per afrontar els nous reptes derivats de l'entrada en vigor d'aquestes Directives de la millor manera possible i per garantir-ne l'aplicació.

INSCRIPCIONS

Per telèfon al Sr. Tomàs Rosado 934849357
(de dilluns a divendres de 08.00 a 15.00h).

Màxim dues persones per empresa.

Un cop formalitzada la inscripció telefònica es confirmarà via correu electrònic.

Caldrà aportar el correu electrònic de confirmació en el moment d'accedir a l'auditori.

El 12 de febrer es tancarà la inscripció.